

UTYLIZACJA

Zgodnie z dyrektywą 2002/96/WE Unii Europejskiej w sprawie zużytego sprzętu elektrycznego i elektronicznego (WEEE), podczas utylizacji urządzenia należy zachować zgodność z obowiązującymi przepisami lokalnymi zabierając je do specjalnego punktu zbiórki. Należy pamiętać, że prawidłowa utylizacja chroni nasze środowisko. Zapobiega możliwemu szkodliwemu wpływowi na ludzi i środowisko, który może być spowodowany przez nieodpowiednie postępowanie z odpadami.



GWARANCJA

WARUNKIEM ROSZCZEŃ Z TYTUŁU GWARANCJI JEST DOSTARCZENIE DO SERWISU:

- REKLAMOWANEGO URZĄDZENIA
- PRAWIDŁOWO UZUPEŁNIONEJ KARTY GWARANCYJNEJ WRAZ Z PIECZĄTKĄ ORAZ PODPISEM SPRZEDAWCY
- DOWODU ZAKUPU REKLAMOWANEGO URZĄDZENIA

1. ZAMEL Sp. z o.o. udziela 24 - miesięcznej gwarancji na sprzedawane towary.
2. Gwarancją ZAMEL Sp. z o.o. nie są objęte:
 - a) mechaniczne uszkodzenia powstałe w transporcie, załadunku / rozładunku lub innych okolicznościach,
 - b) uszkodzenia powstałe na skutek wadliwie wykonanego montażu lub eksploatacji wyrobów ZAMEL Sp. z o.o.,
 - c) uszkodzenia powstałe na skutek jakichkolwiek przeróbek dokonanych przez KUPUJĄCEGO lub osoby trzecie, a odnoszących się do wyrobów będących przedmiotem sprzedaży lub urządzeń niezbędnych do prawidłowego funkcjonowania wyrobów będących przedmiotem sprzedaży,
 - d) uszkodzenia wynikające z działania siły wyższej lub innych zdarzeń losowych, za które ZAMEL Sp. z o.o. nie ponosi odpowiedzialności.
 - e) źródła zasilania (baterie), będące na wyposażeniu urządzenia w momencie jego sprzedaży (jeśli występują).
3. Wszelkie roszczenia z tytułu gwarancji KUPUJĄCY zgłosi w punkcie zakupu lub firmie ZAMEL Sp. z o.o. na piśmie po ich stwierdzeniu.
4. ZAMEL Sp. z o.o. zobowiązuje się do rozpatrywania reklamacji zgodnie z obowiązującymi przepisami prawa polskiego.
5. Wybór formy załatwienia reklamacji, np. wymiana towaru na wolny od wad, naprawa lub zwrot pieniędzy należy do ZAMEL Sp. z o.o.
6. Terytorialny zasięg obowiązywania gwarancji: Rzeczpospolita Polska.
7. Gwarancja nie wyłącza, nie ogranicza, ani nie zawiesza uprawnień KUPUJĄCEGO wynikających z niezgodności towaru z umową.

ZAMEL Sp. z o.o.

ul. Zielona 27, 43-200 Pszczyna, Poland

Tel.: +48 32 210 46 65, +48 32 449 15 00, Fax: +48 32 210 80 04

<http://www.zamel.com>, marketing@zamel.pl

zamel



RoHS 

zamel

INSTRUKCJA OBSŁUGI

SŁUCHAWKA AUDIO VP-AD1W

PRZED ROZPOCZĘCIEM INSTALACJI PROSZĘ ZAPOZNAĆ SIĘ W CAŁOŚCI Z INSTRUKCJĄ OBSŁUGI

Dziękujemy za zaufanie oraz wybór naszego produktu. Przed przystąpieniem do podłączania oraz przed pierwszym użyciem prosimy o uważne zapoznanie się z treścią instrukcji obsługi. W przypadku wątpliwości związanych z kwestiami technicznymi prosimy o kontakt z serwisem. Dane kontaktowe znajdują Państwo na stronie internetowej www.zamel.com.

Zaleca się zlecenie montażu osobie lub firmie posiadającej stosowne kwalifikacje oraz uprawnienia. W przypadku samodzielnego montażu należy mieć na względzie fakt, że ewentualne uszkodzenia wywołane błędnym podłączeniem skutkują utratą gwarancji.owyżej czterech adresatów oraz tylko funkcję „slave” w systemach 1-4 rodzinnych,

Firma ZAMEL nie odpowiada za uszkodzenia, straty oraz wypadki spowodowane niezgodnym z przeznaczeniem użytkowaniem produktu lub jego nieprawidłowym montażem. Zabrania się otwierania oraz wszelkiej nieautoryzowanej ingerencji w urządzenie w tym samodzielną przeróbek oraz napraw. Nie stosowanie się do powyższego skutkuje utratą gwarancji.

Z uwagi na fakt ciągłego doskonalenia naszych produktów firma ZAMEL zastrzega sobie prawo do zmian konstrukcyjnych, parametrów użytkowych, funkcji oraz innych rozwiązań w celu polepszenia parametrów użytkowych produktu.

BEZPIECZEŃSTWO

- Bezwzględnie przestrzegaj instrukcji obsługi dla własnego bezpieczeństwa oraz dla uniknięcia uszkodzenia produktu.
- Zapobiegaj zwarciu odizolowanych przewodów. Może to doprowadzić do uszkodzenia urządzenia, porażenia lub pożaru.
- Nie łącz urządzenia z niekompatybilnymi produktami by go nie uszkodzić.
- Nie rozbieraj, nie modyfikuj, nie naprawiaj samodzielnie produktu. Posiadamy wykwalifikowany serwis.
- Instalację przeprowadzaj w stanie bez napięciowym. Zasilanie urządzenia musi być odłączone od sieci.
- Chroń urządzenie przed substancjami żrącymi oraz detergentami.
- Okresowo czyść obudowę przecierając ją miękkim materiałem np. bawełniany lub z mikro fibry. Zapobiegiesz zarysowaniom obudowy.
- W przypadku podejrzenia uszkodzenia niezwłocznie zaprzestań obsługi i skontaktuj się z serwisem.
- Używaj urządzenia zgodnie z jego przeznaczeniem.

OPIS ORAZ USTAWIENIA

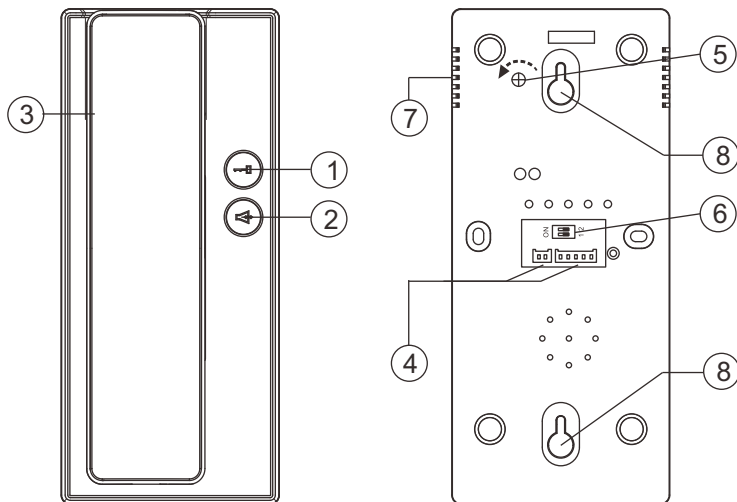

- 1). Przycisk otwarcia bramy oraz furtki
- 2). Przycisk funkcji interkom / Regulacja głośności dzwonka
- 3). Słuchawka. Rozmowa / odwieszenie słuchawki
- 4). Gniazda zasilania oraz komunikacji z systemem wideo domofonowym
- 5). Regulacja głośności rozmowy
- 6). Ustawienia adresu (6) urządzenia w systemie 1 - 4 rodzinnym:
ON/ON Pokój 1 OFF/ON Pokój 2 ON/OFF Pokój 3 OFF/OFF Pokój 4
- 7). Dioda LED
- 8). Wieszaki mocujące

Ustawienia adresu urządzenia w systemie wielorodzinnym (ponad 4 rodziny):

- a. Podłącz słuchawkę poprzez porty (4) jako „slave” do wideo monitora „master”.
- b. Ustaw adres wideo monitora oraz adres słuchawki (6) jako „master” (Pokój 1)
- c. Naciśnij i przytrzymaj naraz przyciski „Otwórz” (1) oraz „Interkom” (2) oraz naciśnij przycisk „OKO” na wideo monitorze.
- d. Błyszcząca dioda LED (7) słuchawki oznacza skonfigurowany adres w systemie.
- e. Zmiana ustawień zadziała po zrestartowaniu systemu poprzez wyłączenie oraz ponowne włączenie zasilania.

2.B. Słuchawka w trybie „Slave”

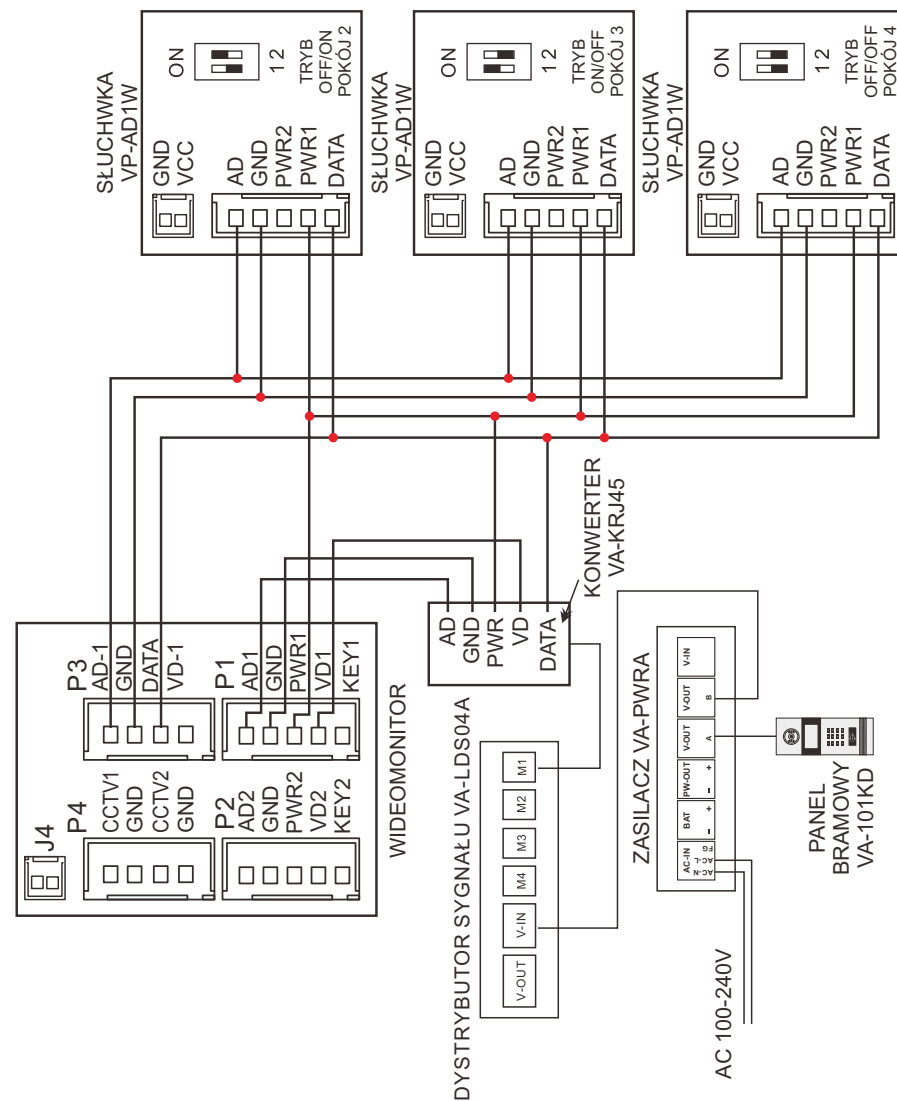

ZAWARTOŚĆ OPAKOWANIA



SCHEMAT 2 : Systemy wideo domofonowe wielorodzinne

2.A. Słuchawka w trybie „Master”

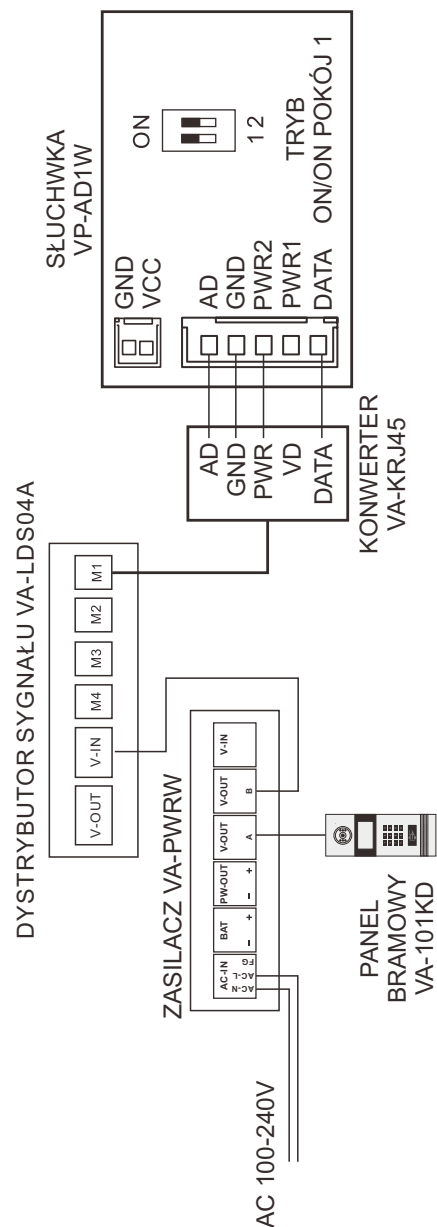

TRYBY PRACY ORAZ FUNKCJE

- ◆ Może pełnić funkcje „master” oraz „slave” w systemach wielorodzinnych powyżej czterech adresatów oraz tylko funkcję „slave” w systemach 1-4 rodzinnych,
- ◆ Nie może być urządzeniem „master” z przypisanym adresem jako Pokój 1 w systemach 1-4 rodzinnych,
- ◆ Umożliwia odbieranie połączeń z panelu bramowego, połączenia interkom oraz otwieranie bramy i furtki,
- ◆ Połączenie interkom dla systemów 1 - 4 rodzinnych ze słuchawki będącej w trybie „slave” możliwe jest tylko z głównym video monitorem i tylko gdy słuchawka zasilana jest bezpośrednio z zasilacza (Schemat 1.A),
- ◆ W trybie czuwania poprzez każdorazowe krótkie naciśnięcie przycisku dzwonka (2) nastąpi zmiana jego głośności: Głośno / Średnio / Cicho
- ◆ Otwarcie furtki odbywa się poprzez krótkie naciśnięcie przycisku „Klucz” (1) natomiast otwarcie bramy poprzez naciśnięcie i przytrzymanie go.
- ◆ Regulacja głośności rozmowy odbywa się płynnie poprzez przekręcanie potencjometru (5) w lewo „głośno” lub w prawo „cicho”

SPECYFIKACJA

| | |
|-----------------------------|---------------------------------------|
| Napięcie zasilania | 12-15V DC 0.1A |
| Pobór mocy | 1.5W(maksymalnie), 0.4W(spozynek) |
| Temperatura pracy | 0°C ~ +40°C |
| Dopuszczalna wilgotność | 0% ~ 95% |
| Typ urządzenia | Słuchawka audio |
| Rodzaj komunikacji | 3,4 lub 5 przewodowy (patrz schematy) |
| Wymiary (wys.x szer. x gł.) | 188x83x42mm |
| Waga netto | 168g |

MONTAŻ

- 1). Wykonaj w ścianie przewidzianą ilość otworów montażowych dla wkrętów.
- 2). Umieść kołki montażowe w ścianie oraz wkręć w nie wkręty.
- 3). Dokonaj odpowiednich połączeń zgodnie z wybranym schematem.
- 4). Nasuń wieszaki urządzenia na wystające wkręty. W razie potrzeby wyreguluj odległość urządzenia od ściany wkręcając lub wykręcając wkręty.
- 5). Dokonaj niezbędnych ustawień urządzenia.

SCHEMAT 1 : Systemy wideo domofonowe 1 - 4 rodzinne

1.A. SŁUCHAWKA ZASILANA ZASILACZEM ZEWNĘTRZNYM

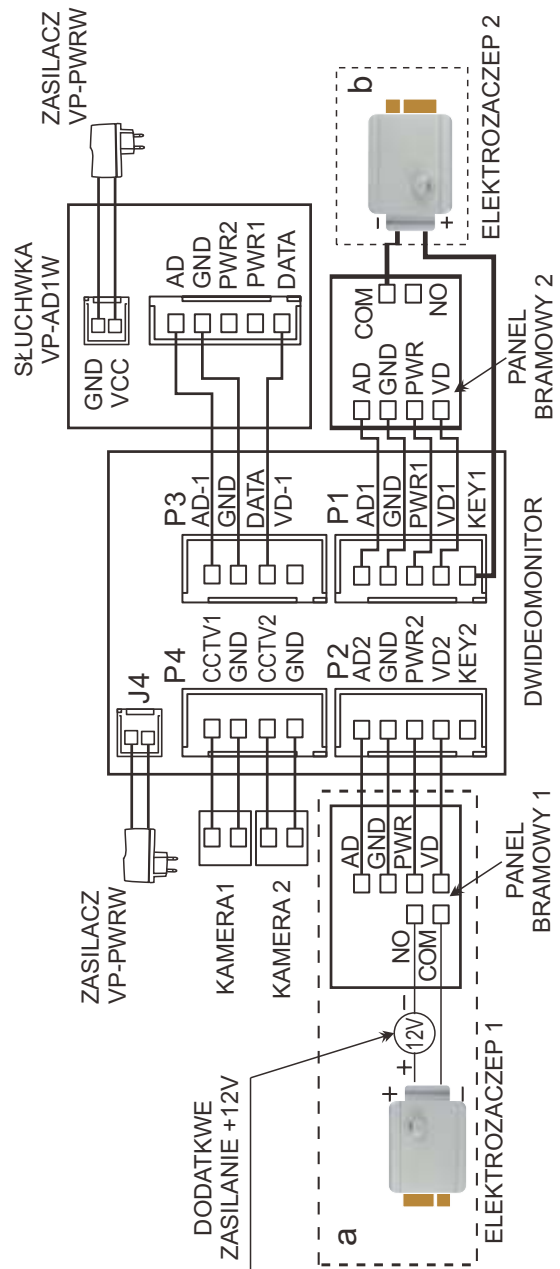

1.B. SŁUCHAWKA ZASILANA Z INSTALACJI WIDEO DOMOFONOWEJ

